



**Gestión de la
Continuidad del
Negocio (GCN)**

**ISO 22301:2012
(Societal security)**

Agenda

- Introducción
- Metodología
- BIA
- Riesgos
- Estrategias
- Comité de crisis
- Cascada de comunicaciones
- Beneficios
- Preguntas para la cotización

Introducción

Gestión de la Continuidad del Negocio GCN

La continuidad del negocio, involucra capacidades estratégicas, tácticas y operativas, pre-aprobadas por la dirección de una entidad, para responder a incidentes e interrupciones, con el fin de poder continuar ofreciendo sus *productos* o *servicios* a un nivel aceptable previamente definido

Foro económico mundial Davos

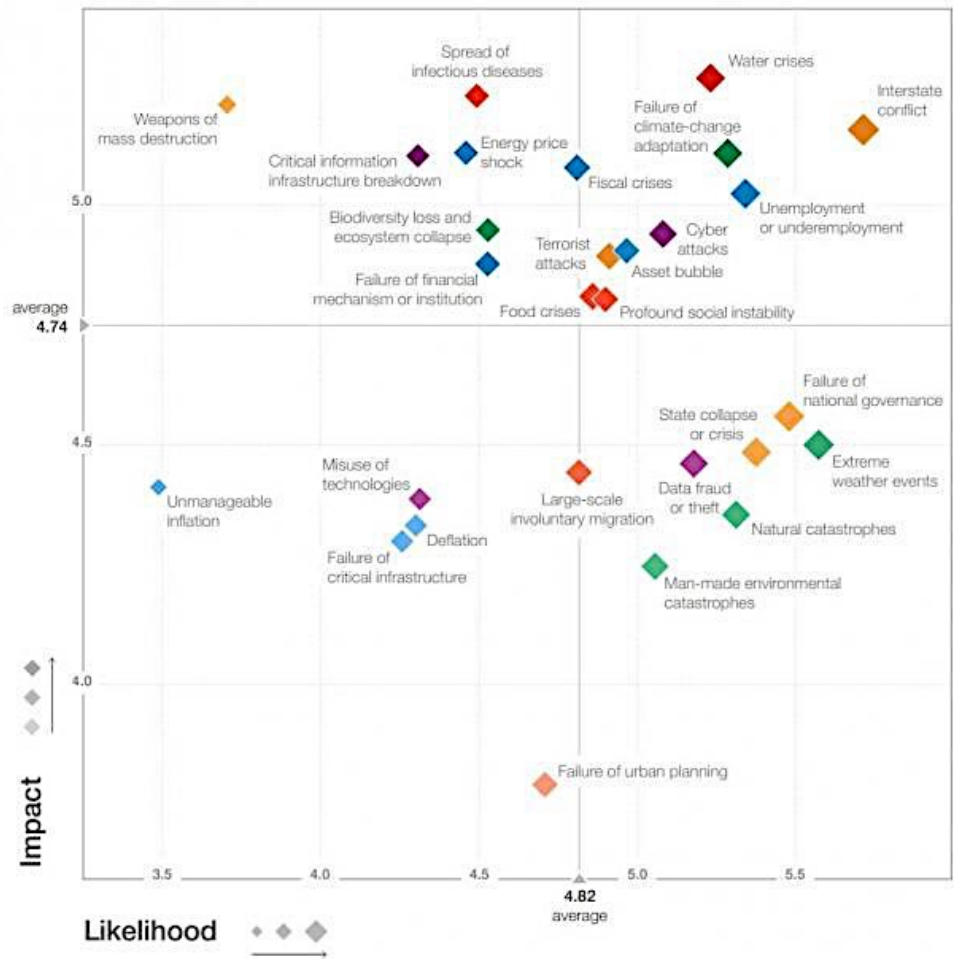



Inundaciones

La realidad

- Todo lo anterior es cierto, pero
 - ...Nosotros somos inmunes a desastres
 - ...Eso nunca pasará aquí
 - ...Nosotros tenemos una poliza de seguros, eso es suficiente
 - ...Nosotros nunca hemos tenido problemas antes
 - Somos ISO 9001
 - Mi negocio es vender, no analizar riesgos
 - El otro año...



BCP

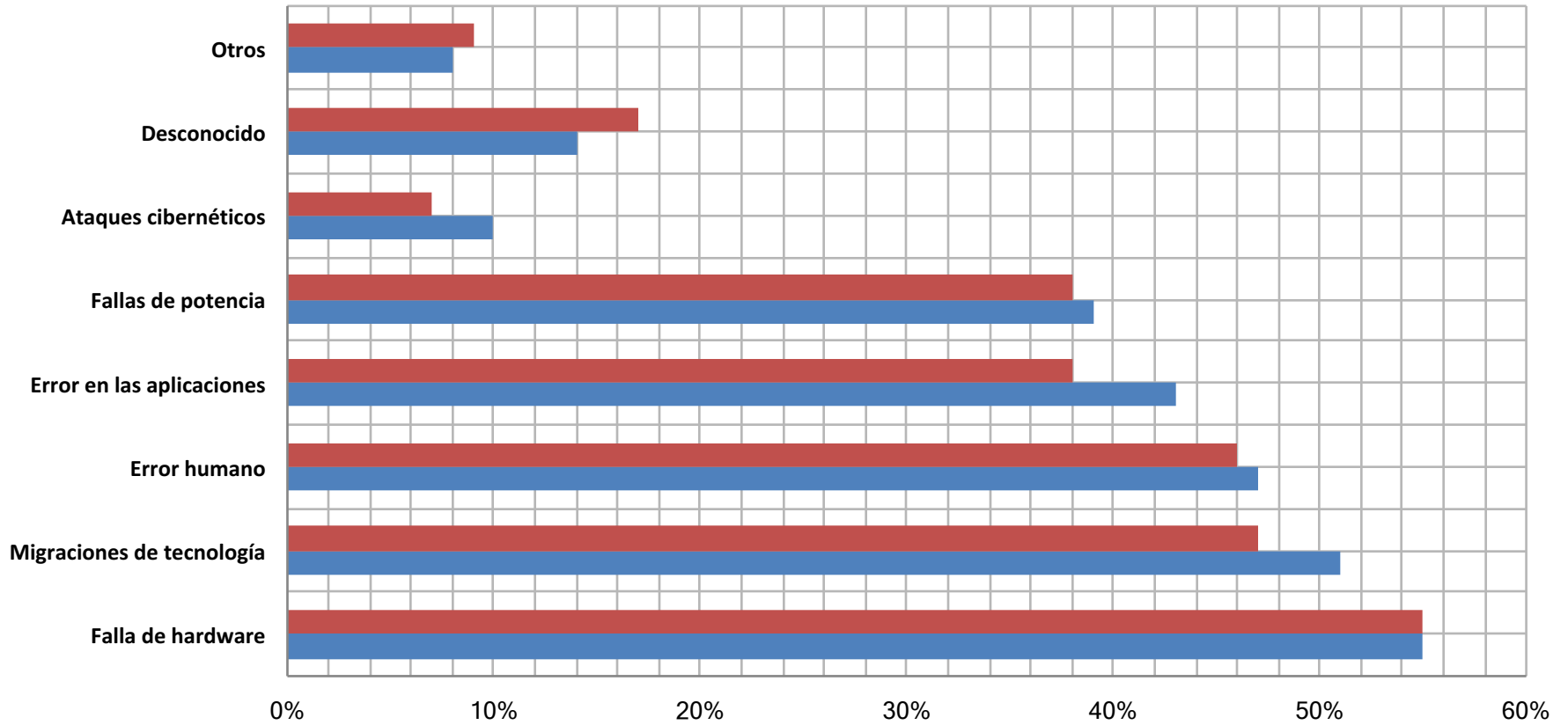

	Falla de hardware	Migraciones de tecnología	Error humano	Error en las aplicaciones	Fallas de potencia	Ataques cibernéticos	Desconocido	Otros
■ 2013	55%	47%	46%	38%	38%	7%	17%	9%
■ 2014	55%	51%	47%	43%	39%	10%	14%	8%

Actividades



Actividades del BCM

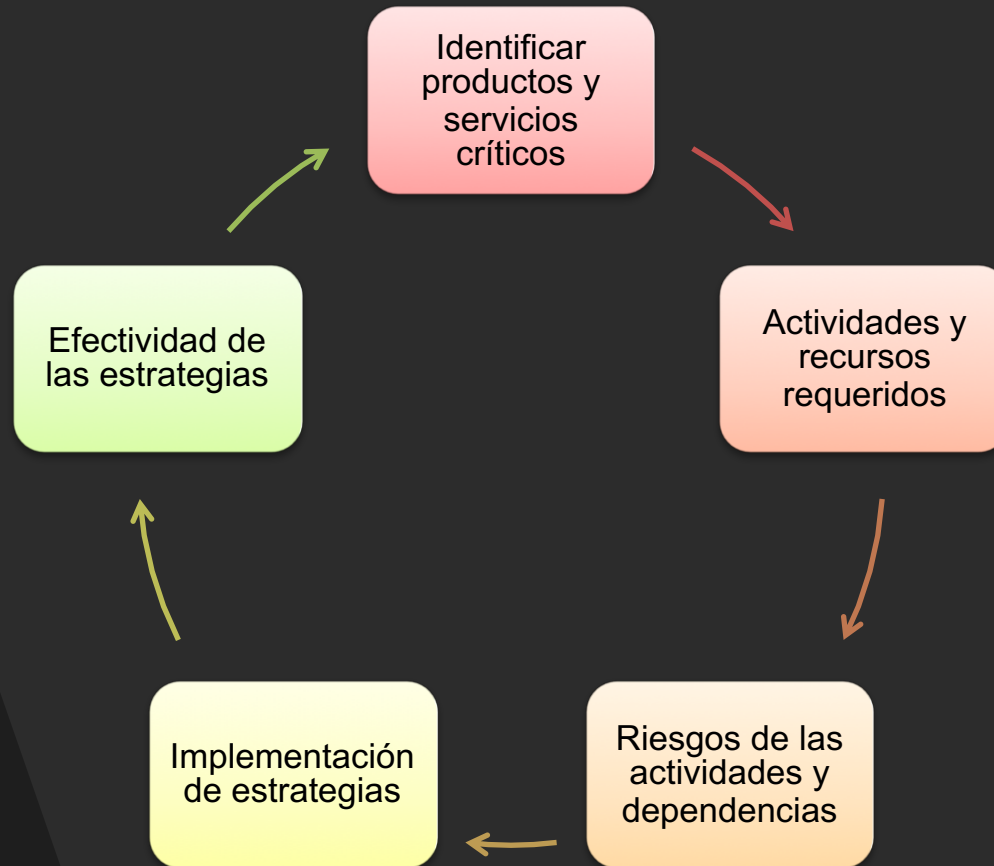

La organización

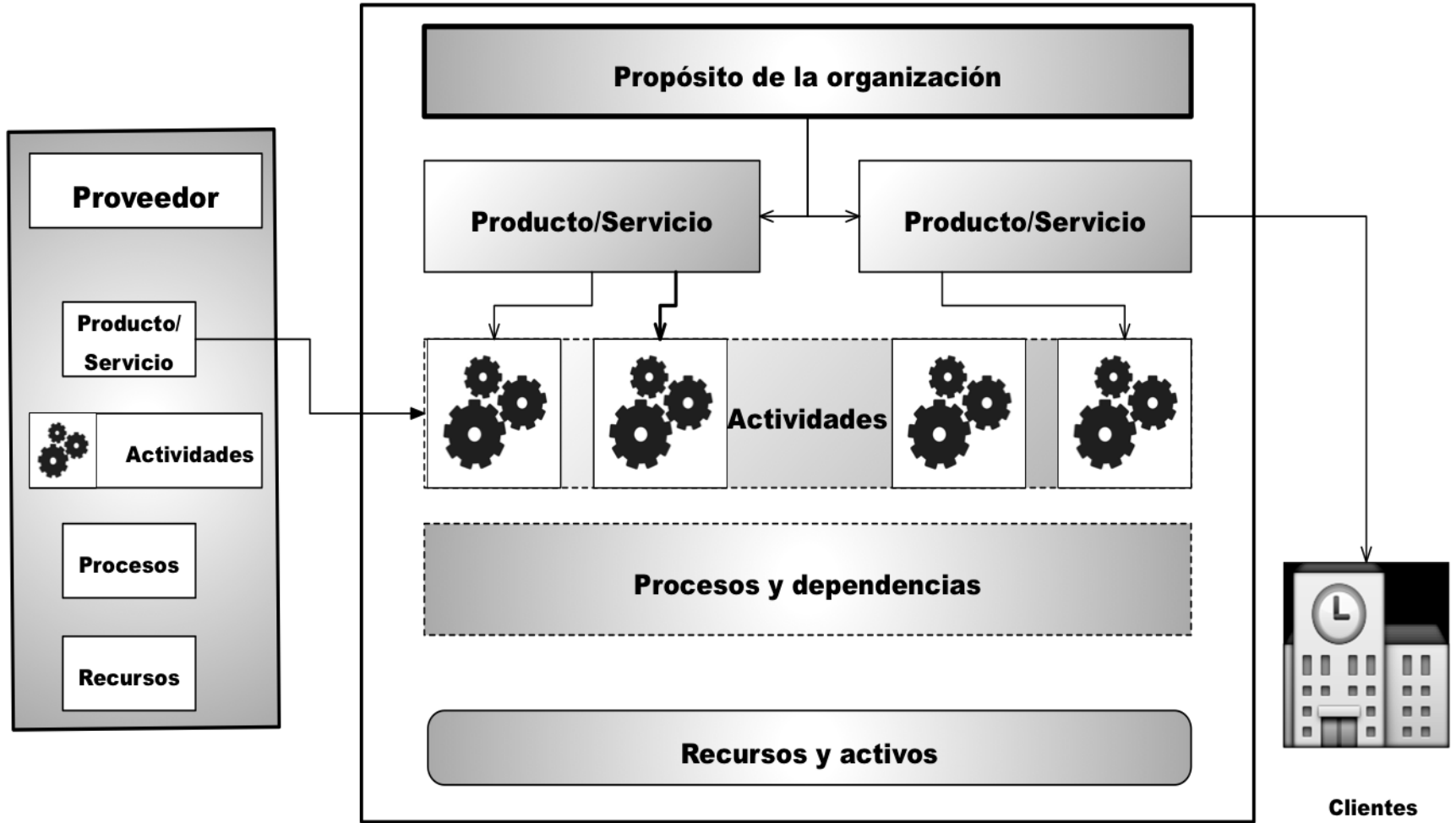

Productos y servicios



Procesos de negocio

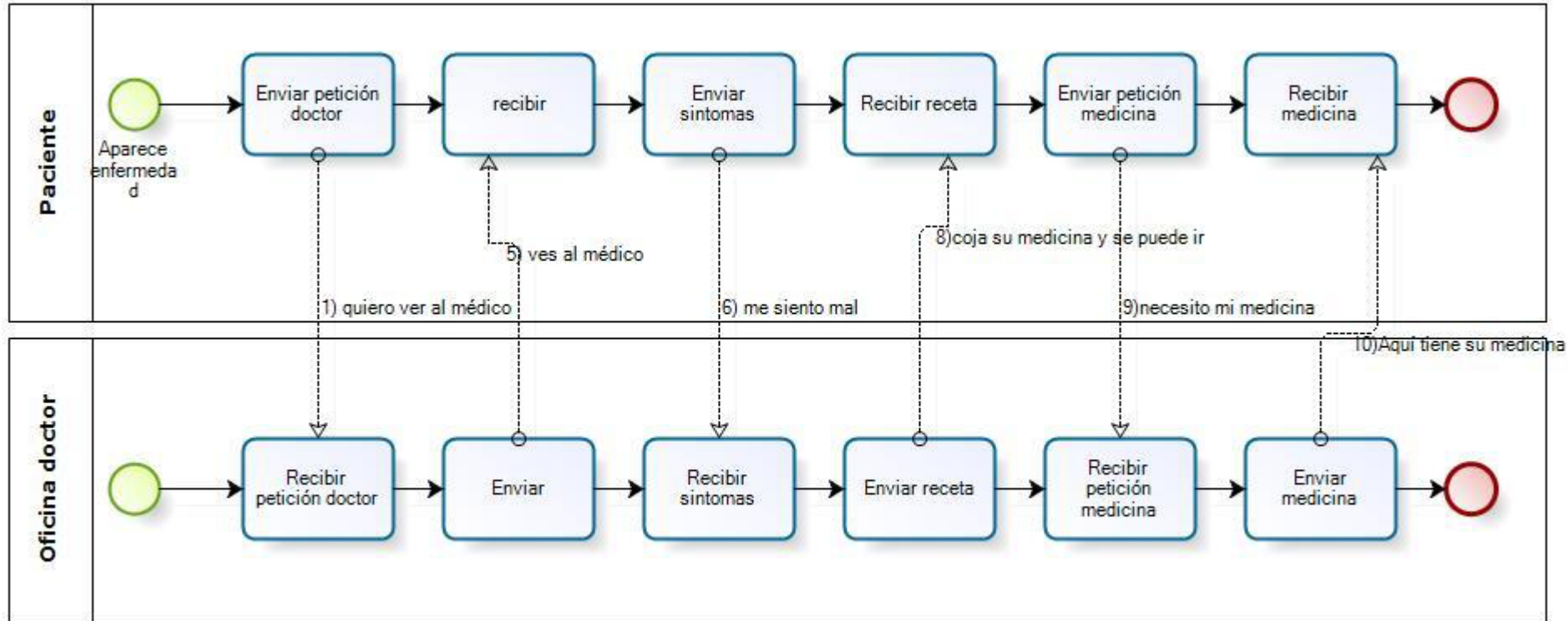

Recursos

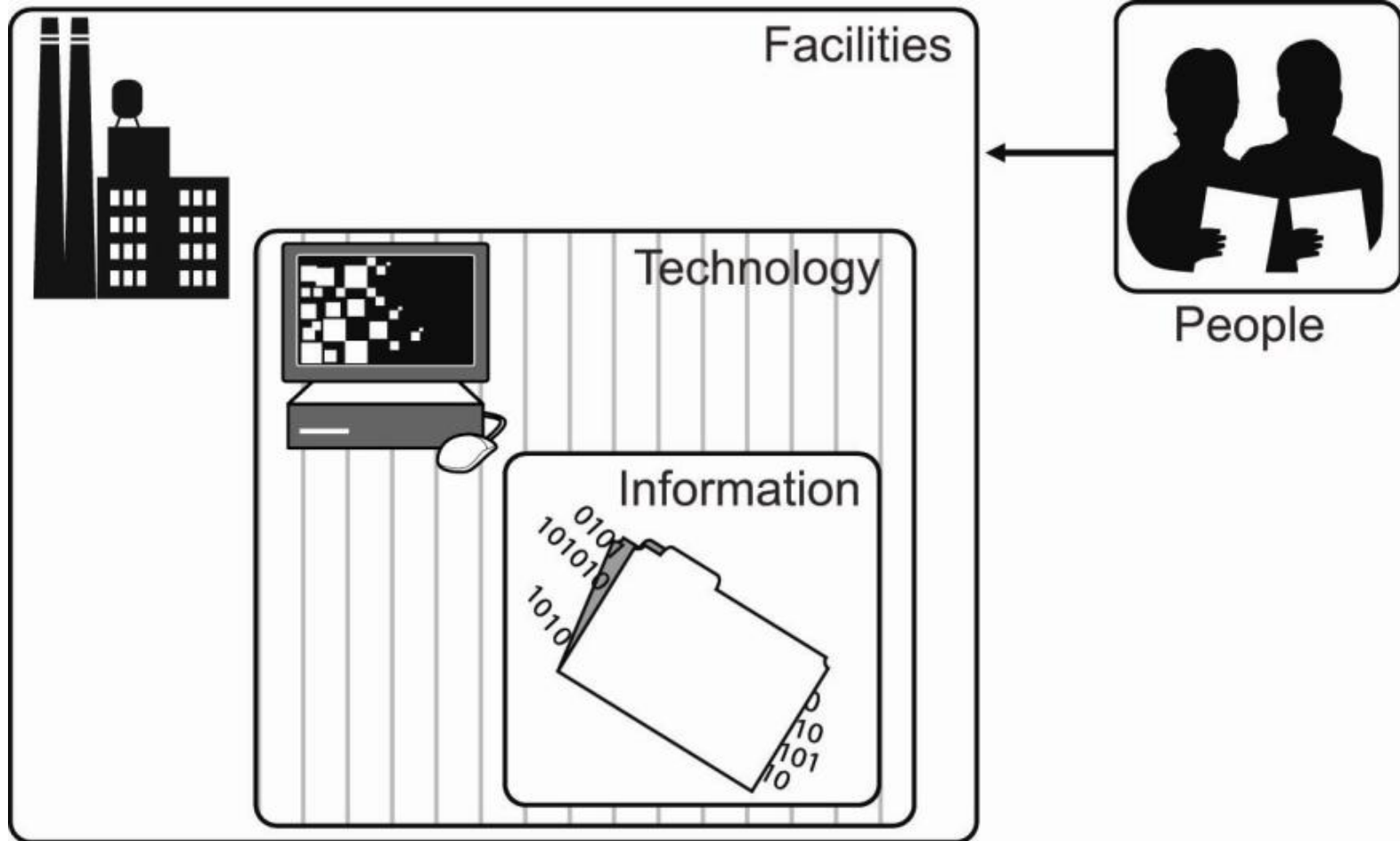

Falla en recursos

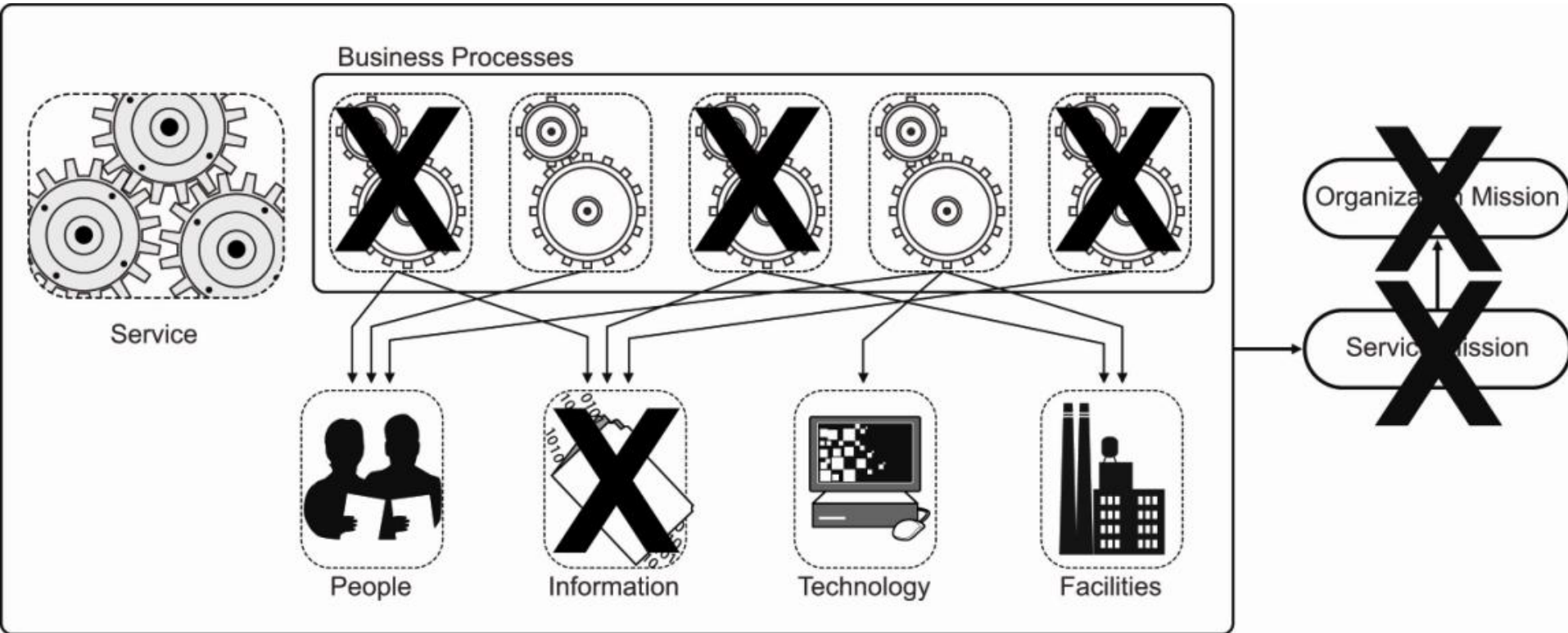

Planes adicionales



Nivel de madurez

Increasing Business Continuity Competency Maturity →

Maturity Model Levels	Level 1 Self-Governed	Level 2 Supported Self-Governed	Level 3 Centrally Governed	Level 4 Enterprise Awakening	Level 5 Planned Growth	Level 6 Synergistic
Athlete Analogy	Able to Crawl	Able to Walk	Able to Run	"Fit" Runner	Competitive Runner	Olympic Runner
Comparative Model	Organization "At Risk"		"Competent" Performer		"Best of Breed"	
Corporate Competencies	General Attributes of an Organization at Each Maturity Level					
Leadership	VL	L	M	H	H	H
BC Awareness	VL	L	L	M	H	H
BC Program Structure	VL	L	L	M	H	H
Program Pervasiveness	VL	L	L	L	M	H
Metrics	VL	L	M	M	H	H
Resource Commitment	VL	L	M	H	H	H
External Coordination	VL	L	L	M	H	H
BC Program Content	VL	L	M	H	H	H



Metodología



Metodología ISO 22301

Análisis de impacto al negocio BIA

Tipos de BIA

Tipos de BIA	Definición
BIA estratégico	Identifica y prioriza los productos y servicios más urgentes y determina los tiempos de recuperación y el impacto a la disrupción desde un punto de vista estratégico.
BIA táctico	Se determinan los procesos requeridos para la entrega de los productos y servicios críticos y se analizan los impactos por interrupciones.
BIA operacional	Se identifican y se priorizan las actividades en los procesos determinados como críticos y se determinan los recursos requeridos.

Actividades BIA según ISO 22301

- Lograr el entendimiento de la organización, sus productos y servicios críticos
- Identificar las actividades que soportan los productos y servicios críticos
- Evaluar el impacto sobre el tiempo de no ofrecer los productos y servicios críticos
- Definir los tiempos de recuperación de estas actividades
- Identificar dependencias y recursos, incluyendo proveedores, socios de negocio y partes interesadas

BIA

Daños a la
reputación

Deterioro de los
productos

Daño ambiental

Incumplimientos
legales

Afectación a la
comunidad

BIA

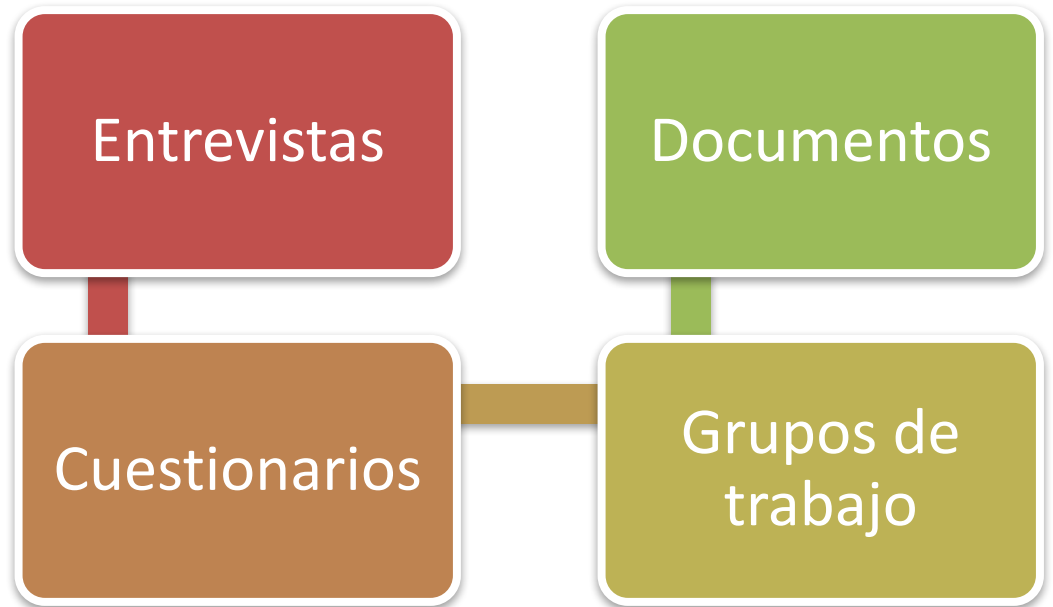

Tiempos

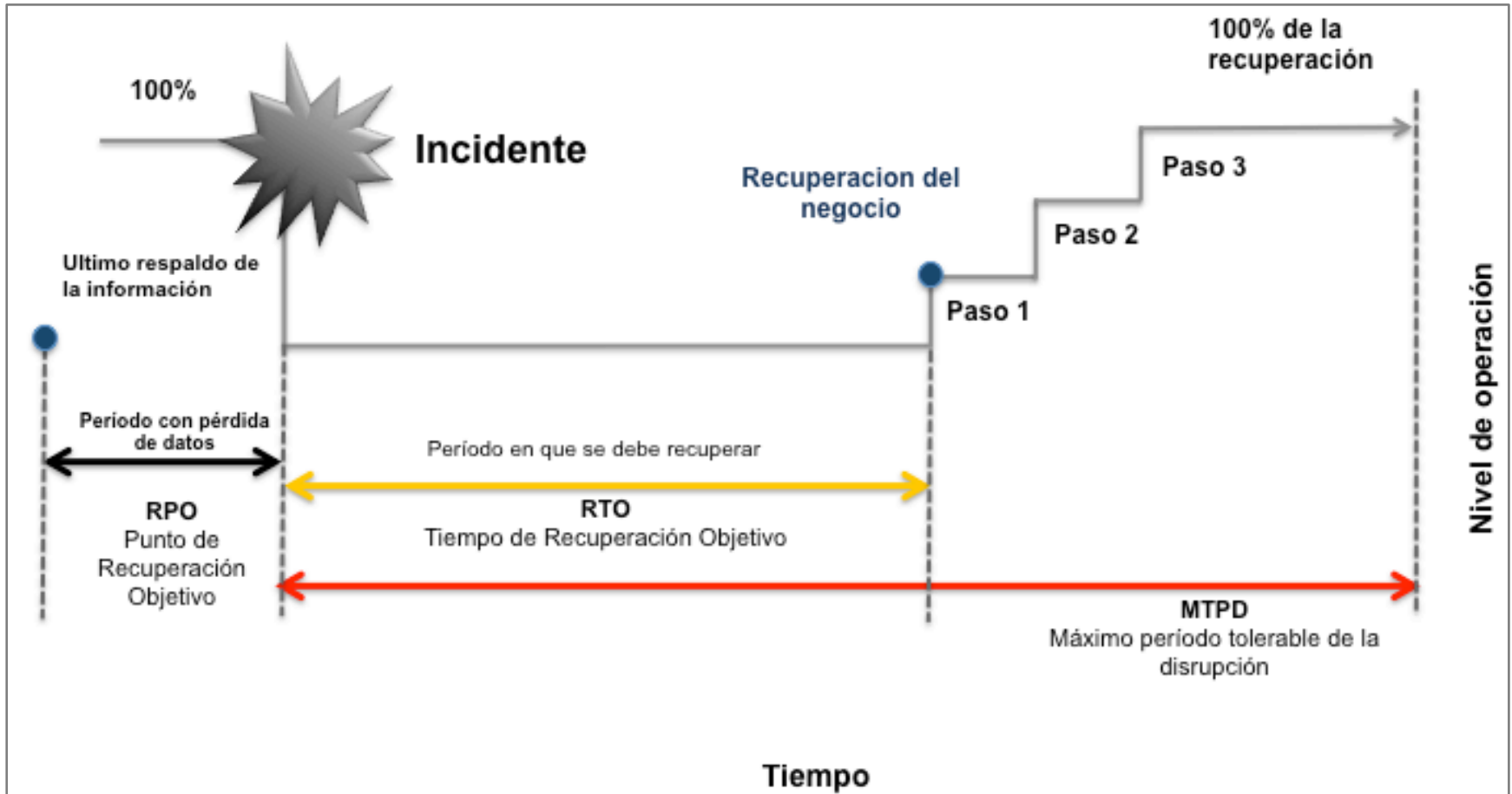

Análisis y escenarios de riesgo

ISO 31000

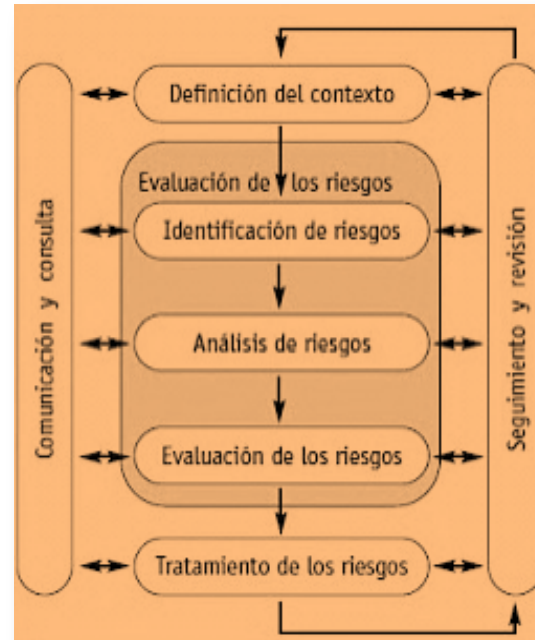

Escenarios de riesgo

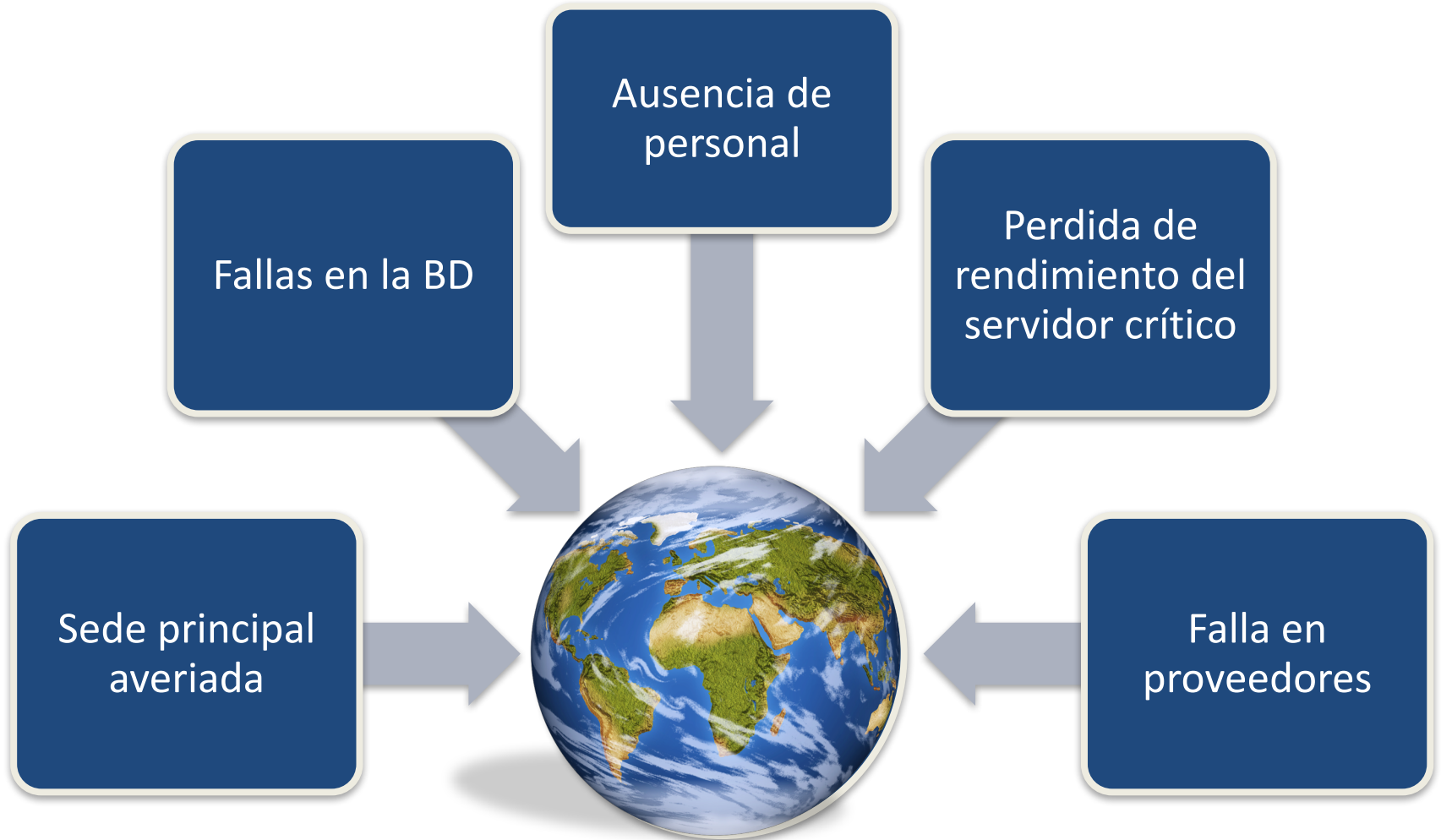

Estrategias de recuperación



Estrategias

Sede
administrativa
alternativa



Datacenter alternativo

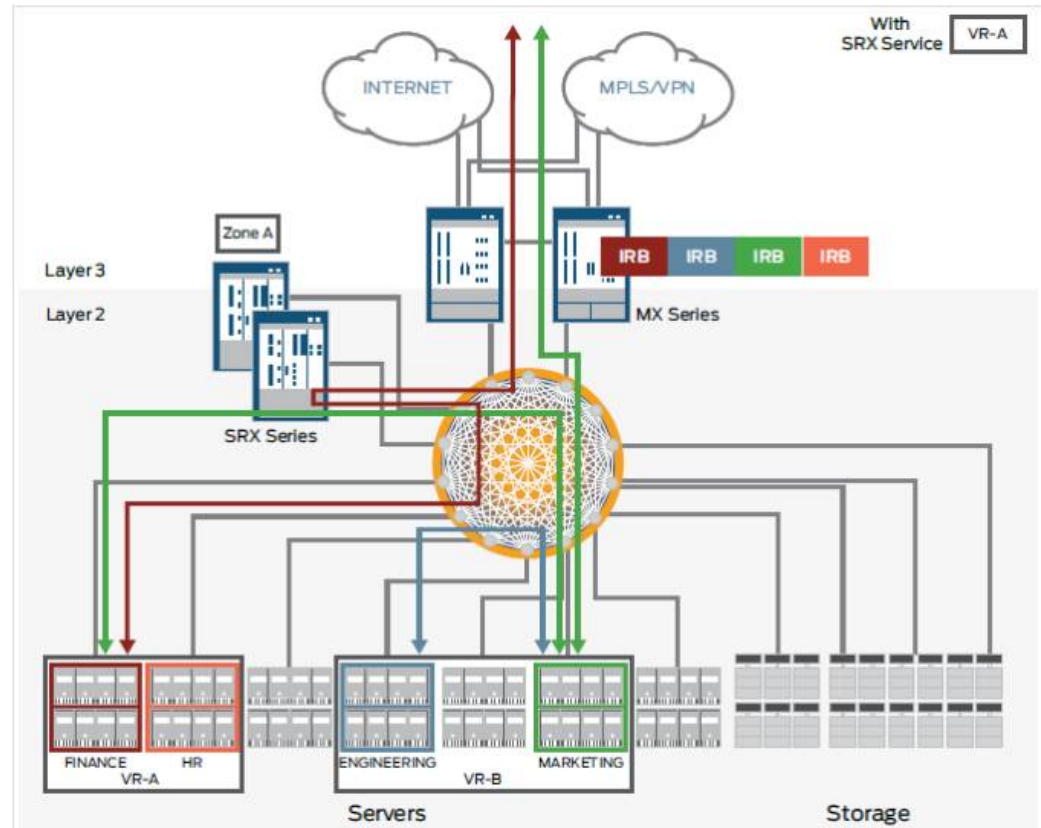

Comité de crisis

Asignación individual de responsabilidades y cometidos de cada uno

Dirección de la crisis

Toma de decisiones operativas

Aprobación del plan de recuperación

Evaluación de incidentes

Activación del sistema de crisis

Recolección de información

Preparación de las declaraciones

Servir de enlace entre las diferentes áreas de la entidad.

Funciones

Cascada de comunicaciones

Funciones

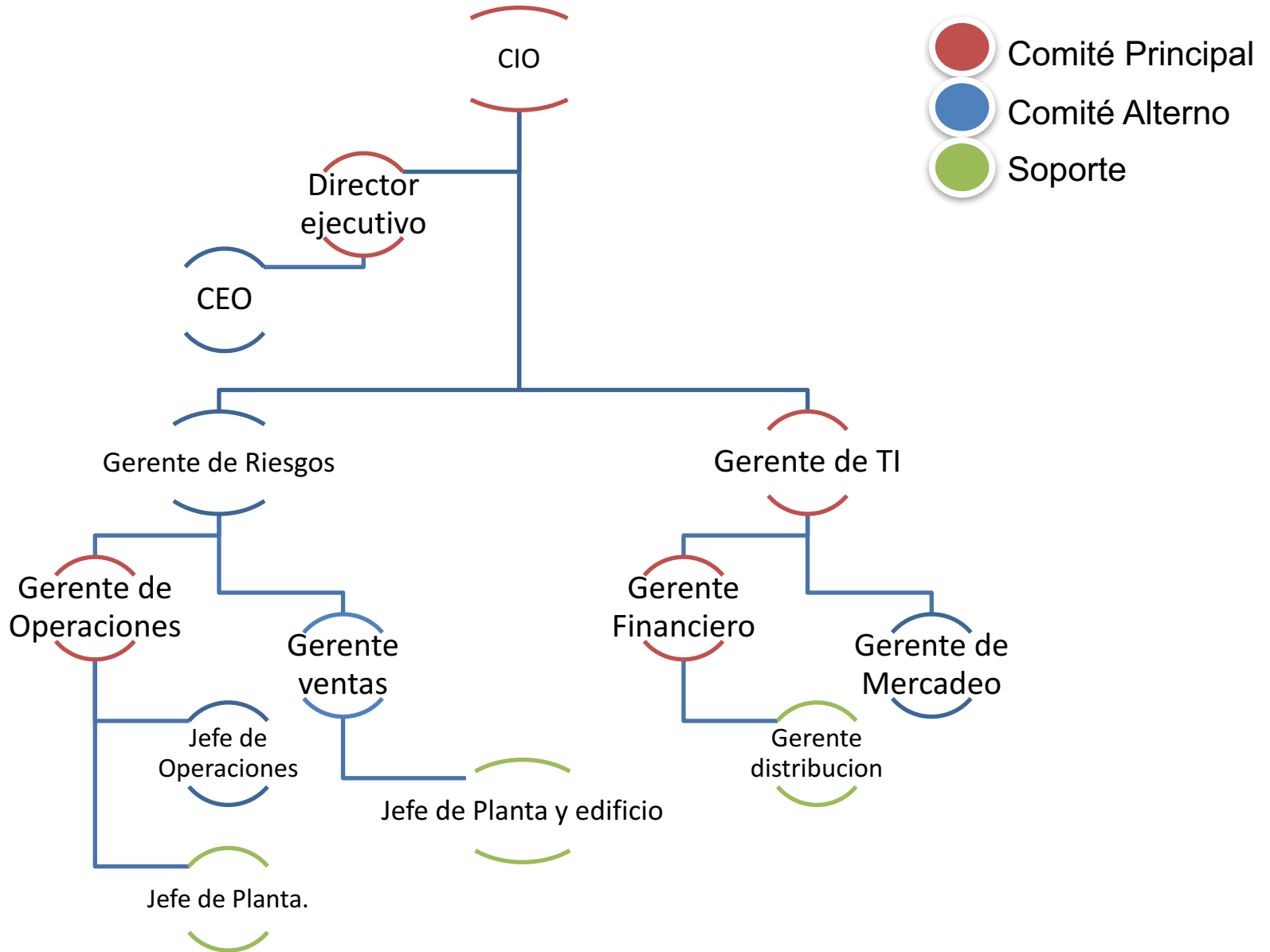

Beneficios

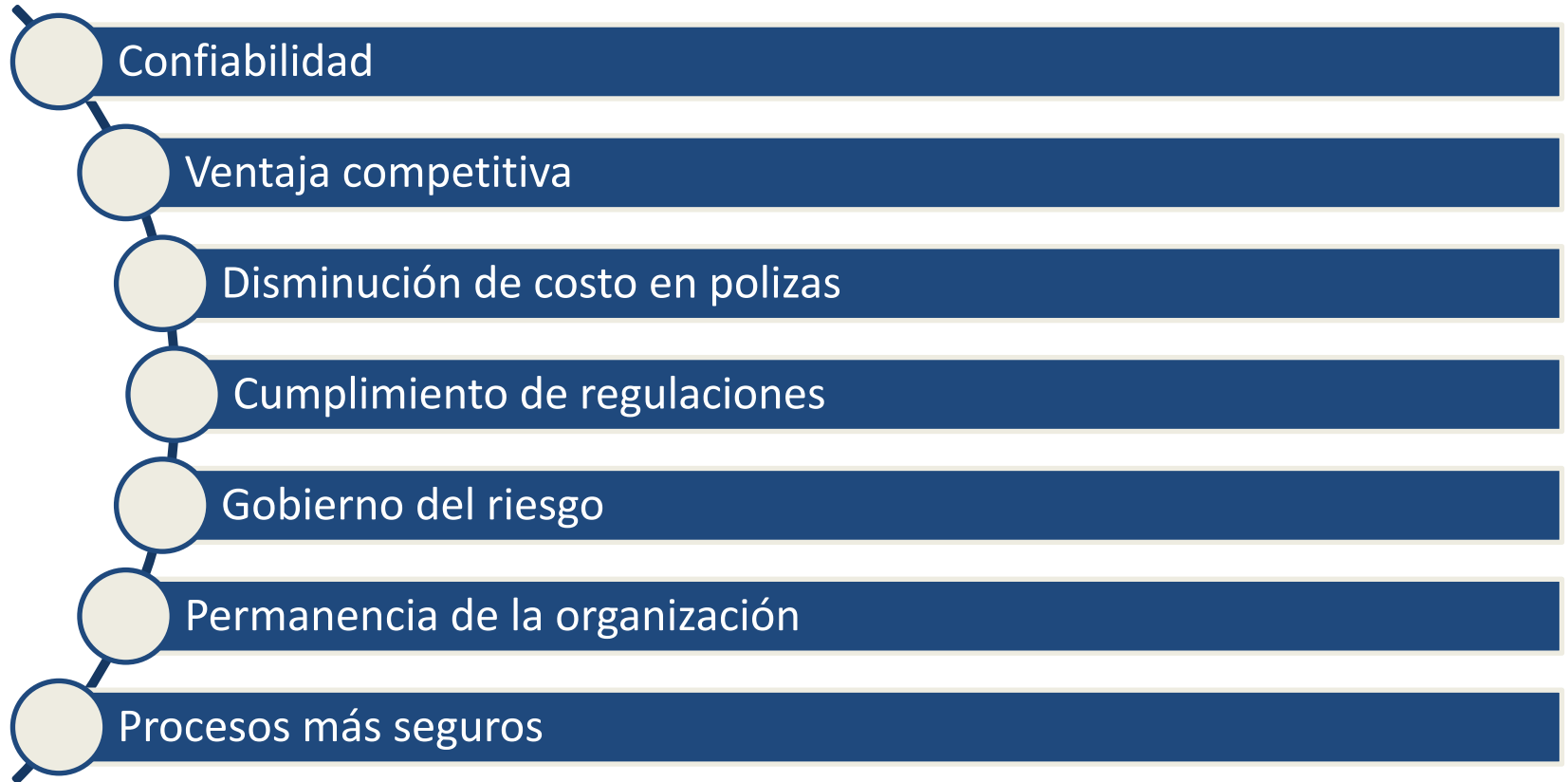

Beneficios

FIN